

IM420PL

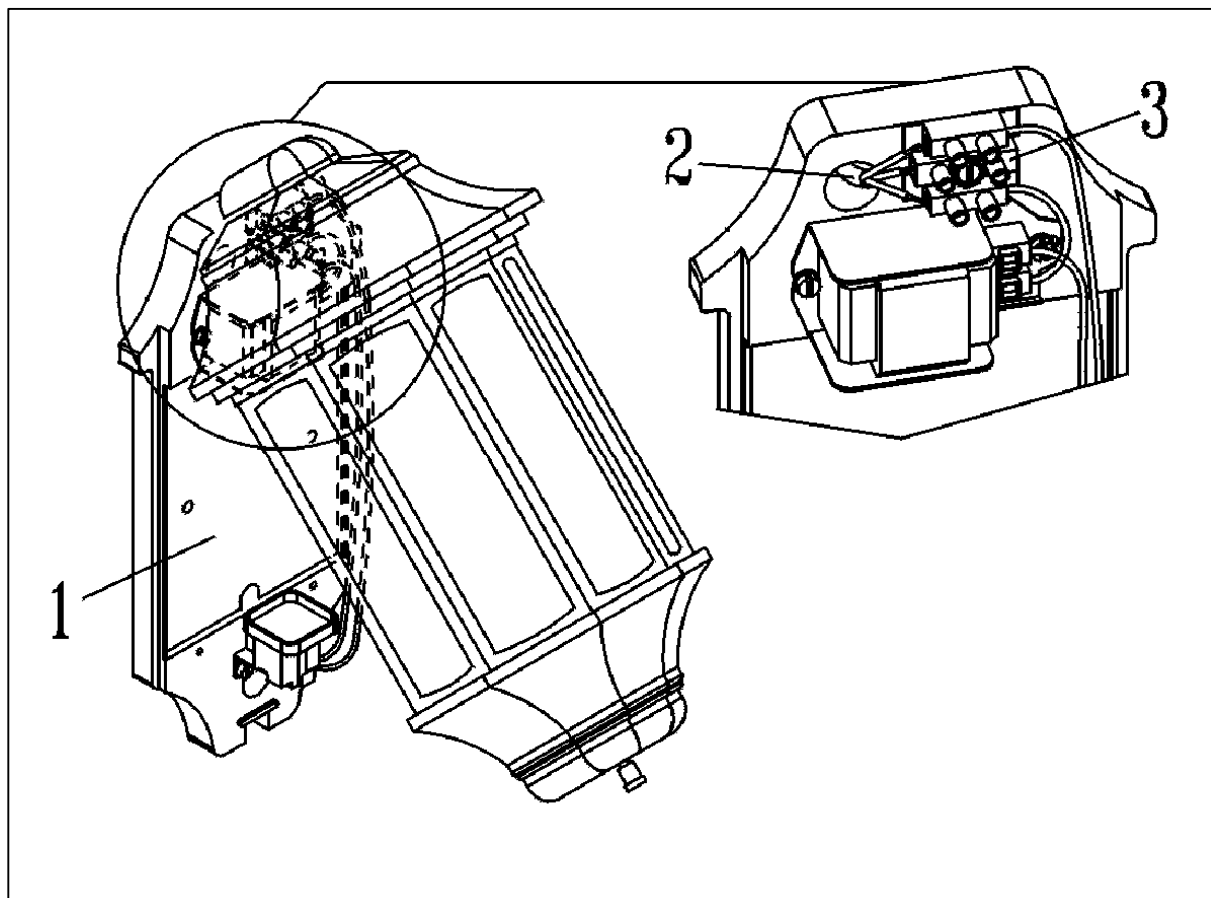

FOGLIO ISTRUZIONI:

La lampada deve essere installata da personale competente, in conformità alle norme vigenti. Assicurarsi che sia stata tolta la tensione prima di qualsiasi operazione di installazione o manutenzione. Dopo aver fissato la piastra (1) al muro, collegare il cavo di alimentazione (2) alla morsetteria (3).

INSTRUCTION LEAFLET:

The lamp must be fitted by qualified staff in accordance with the regulations in force. Make sure that the power supply has been switched off before carrying out any installation or maintenance operation. Fix the plate (1) on the wall than connect power cable (2) to the terminal board (3).

ANLEITUNGSBLATT:

Leuchte ohne Anschlußklemme. Für den Anschluß können Hinweise von Fachpersonen erforderlich werden. Vor der Installation oder Wartung ist der Strom abzuschalten. Platte (1) an die Wand befestigen und Speisekabel (2) an Klemmbrett (3) anschließen

MODE D'EMPLOI:

La lampe doit être installée par le personnel compétent et conformément aux normes en vigueur. Vérifier que le courant a été coupé avant d'effectuer toute opération d'installation ou d'entretien. Fixer la plaque (1) au mur, connecter ensuite le câble d'alimentation (2) a la boîte à bornes (3).

INSTRUCCIONES:

La lámpara debe ser instalada por personal competente y conformemente con las normas vigentes. Antes de toda operación de instalación o mantenimiento asegúrese de haber cortado la tensión. Fije la placa (1) sobre la pared y conecte el cable de alimentación (2) al tablero de bornes (3).